

VE-E1100ps 専用 車種別接続情報

11PST-0001

メーカー	トヨタ	車体型式	H3#系
車種	アルファード、アルファード ハイブリッド ヴェルファイア、ヴェルファイア ハイブリッド	年式	H27.1~H29.12
専用ハーネス	T-202		

●電気式ドアロックスイッチ(ドアロックスイッチで全席のドアロック制御が可能なもの)装備車のみドアロック制御の取り付けが可能です。
 キーレスエントリー(A-17SF)オプション対応の機種 ⇒ **キーレスエントリーA-17SF が別途必要**です。

【 エンジンスターター使用上の注意 】

●エンジンスターターによるアイドリング時の使用制限

- ・エンジンスターターでのエンジン始動中は、キーレスリモコンによるロック/アンロックはできません。
- ・エンジン始動時にストップランプが点灯します。

●その他使用制限

●車両のライトスイッチをオートライトで使用する場合、別売品の A-60 が必要となります

●A-18SF (ハザード制御) を取り付ける場合、A-18SF の常時電源 (赤線) はオーディオの常時電源線に接続しないでください

- ・純正ナビ装着車の場合、ナビにオプションコネクタが接続されています。
- ・ナビレス車の場合、オプションコネクタは接続されていないため、エンジンスターター取付時、製品のコネクタ B メス側のカプラは接続が無い状態となります
- ・オプションコネクタが無い場合、下記接続方法となります

接続先 2 (オーディオ裏 オプションコネクタ)
コネクタ B (5ピン) を接続します。

接続先 1 (オーディオ裏)
コネクタ A (10ピン) を接続します。
 オーディオの電源コネクタへ接続

T-ConnectSD ナビゲーションシステム + JBL プレミアムサウンドシステム 装備車は、オーディオ裏にオプションコネクタが有りません。下記の接続方法となります

コネクタ B (5Pin) の黄色線をカットし
 下記の接続場所へ接続します

接続先 4 (ブッシュスタートスイッチ)
コネクタ D (10ピン) を接続します。

オーディオコネクタ

28P (白色)

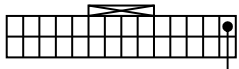

IG(白)

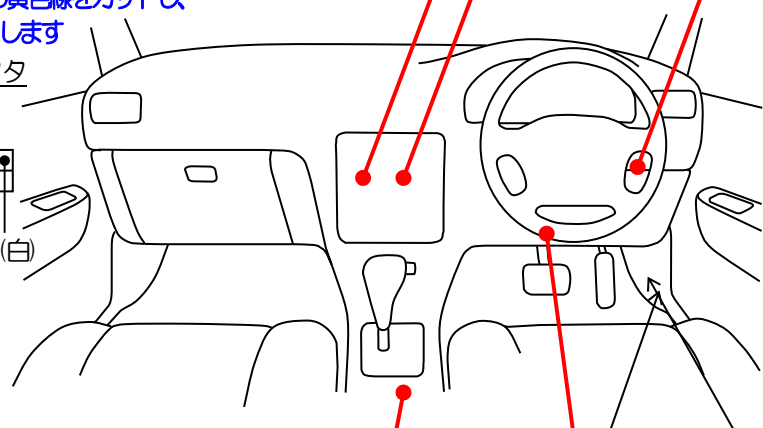

接続先 5 (ANT)
コネクタ E (5Pin 及び 3Pin) を接続します。
 ※詳細は次ページ **ANT 接続要領** をご確認ください

本機でドアロック/アンロック操作を使用する場合の接続先

運転席側のサイドカウル内に
あるハーネスの中継コネクタへ



ドア(灰)
 コンライト線接続先

接続先 3 (フットブレーキスイッチ)
コネクタ C (7Pin) を接続します。

運転席ドアからきている
ハーネスの中継コネクタへ

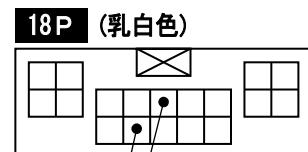

18P (乳白色)
 ドアアンロック(緑)
 ドアロック(赤)

一体型コンソールボックス

- ① インストルメントパネルフィニッシュパネルエンド (RH) を外す
 - ② インストルメントパネルフィニッシュパネルエンド (LH) を外す
 - ③ シフトレバーパネル下、コンソールパネルASSY UPRを外す
 - ④ 黒い四角い目くら蓋を外す
 - ⑤ ANTに専用ハーネスから出ている、3Pメス、5Pオスをそれぞれ接続させる
- ※5Pオスコネクタを接続させるときには、車両メス3Pコネクタを軽く挿入し「カッチ」とロックの音がる事を確認ください、無理に挿入した場合、5Pオスコネクタ端子が折れる場合があります。

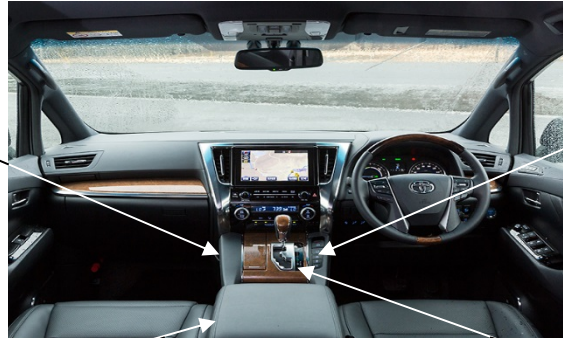
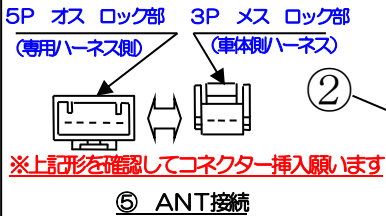

スケッチ図

シフトレバーパネル

コンソール BOX

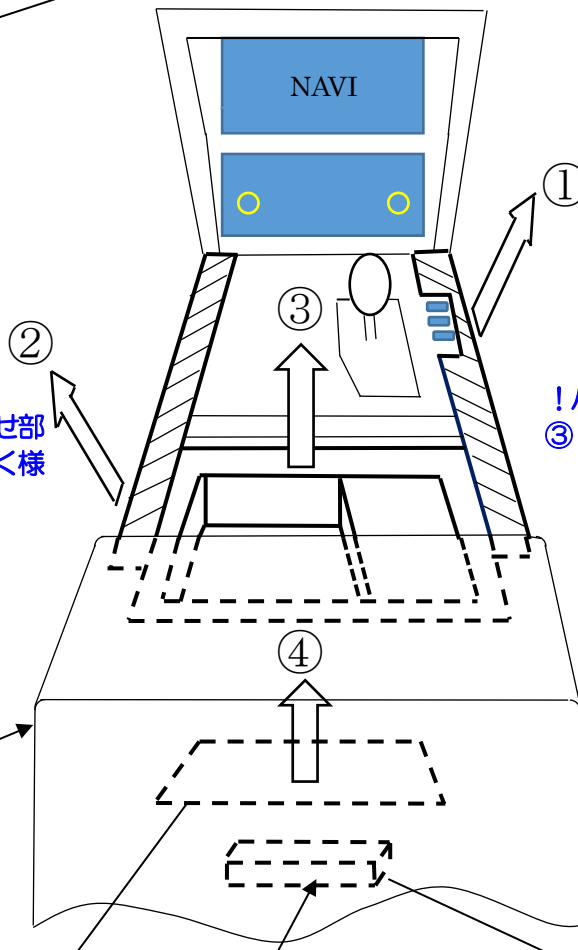

!パネル外し参考情報

- ① パネルは矢印の位置位を矢印方向に引き抜く様に外してください

!パネル外し参考情報

- ② パネルは矢印の位置位でリムーバーで②パネル合わせ部を開き、矢印方向に引き抜く様にして外してください

!パネル外し参考情報

- ③ コンソールパネルASSYの外し
A: 車両前方部を引き上げる
B: 車両前方に引き抜く様に外してください

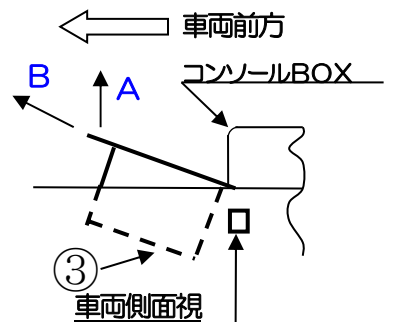

ANT (茶色)

※ANTに接続後のハーネスはできるだけANTなから離して配線してください。また、ジャンクション本体もできるだけANTから離し、設置してください。ANT感度に影響が出る場合があります。

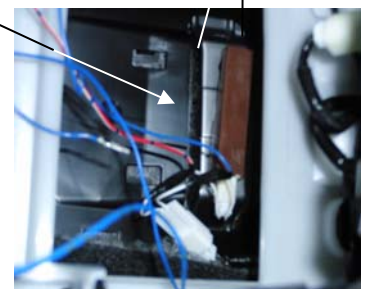

分離型 コンソールボックス

- ① コンソールリヤエンドパネルを外す
 - ② コンソールアッパーパネルを外す
 - ③ ANTに専用ハーネスから出ている、3Pメス、5Pオスをそれぞれ接続させる
- ※5Pオスコネクタを接続させる際には、車両メス3Pコネクタを軽く挿入し「カッチ」とロックの音がする事を確認ください、無理に挿入した場合、5Pオスコネクタ端子が折れる場合があります。

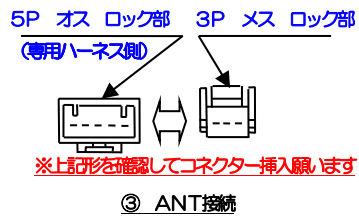

② コンソール アッパー パネルを外す

②



ANT

(ANT位置はカップホルダー下付近)

①

(コンソールリヤエンドパネルを外す)

ブレーキ検出の設定手順

全ての配線接続が終了し、ジャンクションユニットに電源投入後、ジャンクションユニットから「ピーピーピー ピーピーピー ピーピーピー ……」音が鳴っている状態で、下記手順で設定を行ってください。

- 1 車両の純正スマートキーを車外に持ち出し、ドアを閉じ、開ける。
→純正スマートキーが車内にある場合や、車外でも車両に近い場合、ブレーキ検出の設定操作ができる事もあります。スターターでのエンジン始動が出来ない原因となります。(目安として車から1~2m位離してください)
→ドアを閉じ、開けるとジャンクションユニットは「ヒヒヒヒ ヒヒヒヒ ヒヒヒヒ ……」音に変わります。
- 2 純正スマートキーを携帯し車両に乗り込み、シフトレバーがP (パーキング) になっていることを確認し、ブレーキペダルを踏まずにプッシュスタートスイッチを押しIG ON にします。
→プッシュスタートスイッチを押すごとに OFF → ACC → IG → OFF …の順に切り替わります
→ジャンクションユニットの確認音「ヒヒヒヒ ヒヒヒヒ…」が止まります。
- 3 ブレーキペダルを踏み込みます。(ブレーキペダルは踏み込んだままの状態にしてください)
→ジャンクションユニットから「ピッ」音が鳴ります。
- 4 ブレーキペダルから足を離します。
→ジャンクションユニットから「ピロロロロ」音が鳴ります。
- 5 プッシュスタートスイッチを押して電源をOFF にします。

リモコン操作時の注意事項

- リモコンのアンテナを手で覆わないでください。
- リモコンのアンテナは完全に引き出し、垂直に立てて操作してください。



- 純正スマートキーをリモコンのストラップのリングに取り付けてください。
- 市販のキーリングを使用する場合は、リモコンと純正スマートキーの間隔が4cm以上離れないようにしてください。
- リモコンと純正スマートキーは、リングで取り付けたま一緒に携帯してください。
- リモコンと純正スマートキーを重ねてエンジン始動しないでください。
→エンジン始動できない原因となります

