

車種別接続情報

管理 No. T-0136

メーカー	トヨタ	車体型式	T25#系
車種	アベンシス	年式	H15.10~H20.10
専用ハーネス	T-121	エンジンイモビライザー装備車は、イモビライザー対応のエンジンスターター(VE-E33,E34,E35,E200R,E220R 除く)のみ取り付け可能です。	

- 全車エンジンイモビライザー標準装備のため、イモビライザー対応のエンジンスターター(VE-E33,E34,E35,E200R,E220R 除く)のみ取り付け可能です。イモビ対応アダプター(別売品 A-84)が必要です。
- 電気式ドアロックスイッチ(ドアロックスイッチで全席のドアロック制御が可能なもの)装備車のみドアロック制御の取り付けが可能です。VE-*K*、キーレスエントリー(A-17SF)標準添付の機種 ⇒ 別売品は必要ありません。キーレスエントリー(A-17SF)オプション対応の機種 ⇒ **キーレスエントリー A-17SF** が別途必要です。

【注意事項】

- 取り付け作業時、エアバックなど安全装置が誤動作しないよう作業をしてください。(エアバックのカプラーがショートするとエアバックが作動する恐れがあります)また、車輛の安全装置や運行装置の動作に支障の無いよう取り付けや配線の引き直しを行ってください。

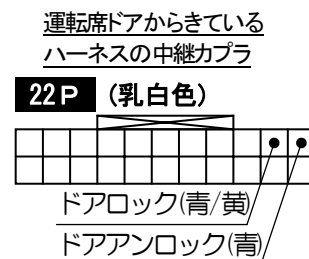
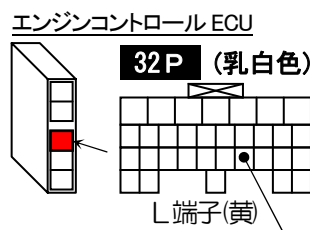
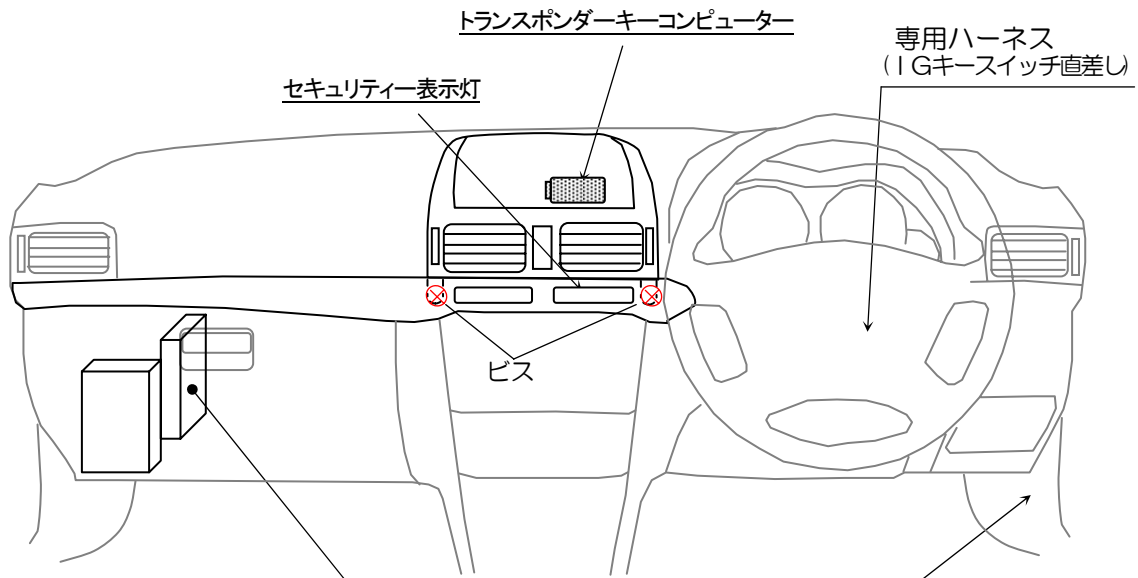
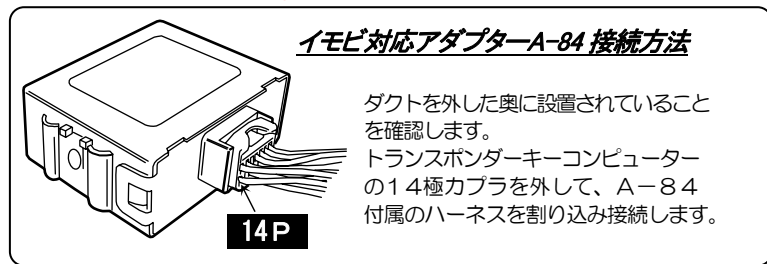

■ イモビ対応アダプター A-84 の接続方法

*取り付けを行うスターターユニットにより、接続方法が異なりますのでご注意ください。
接続方法は下記のようにになります。

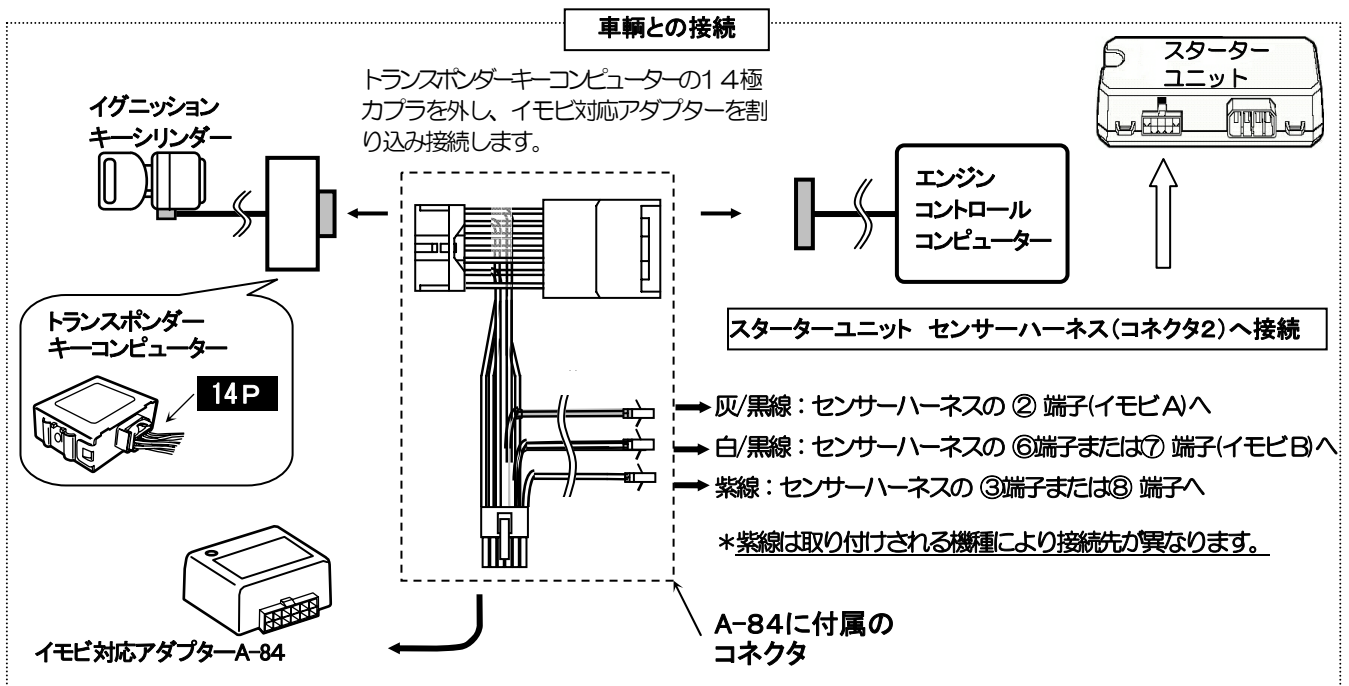

センサーハーネスが8ピンタイプのスターターでの接続

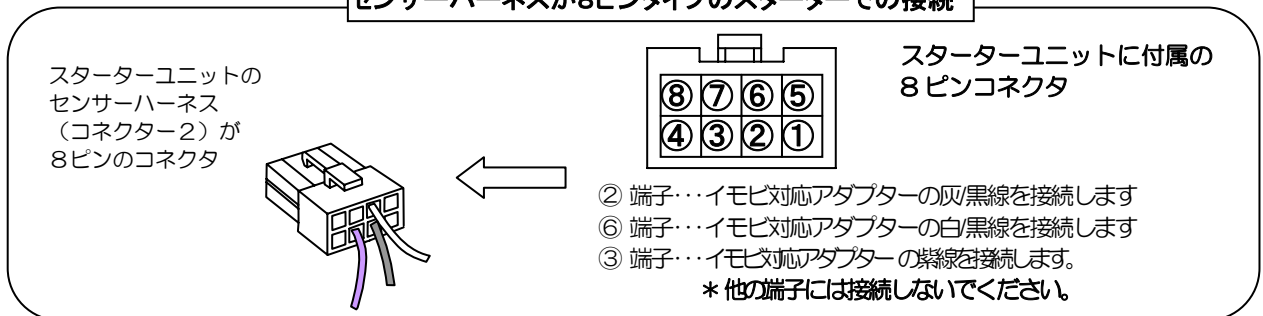

センサーハーネスが10ピンタイプのスターターでの接続

