

車種別接続情報

管理 No. T-0117(1/2)

メーカー	トヨタ	車体型式	X11#系
車種	マークIIブリット	年式	H14.1~H19.6
専用ハーネス	T-116	エンジンイモビライザー装備車は、エンジンイモビライザー対応のエンジンスターターのみ取り付け可能です。	

●エンジンイモビライザー装備車(ターボ車【1JZ-GTE】のみメーカーオプション設定)はエンジンイモビライザー対応のエンジンスターターのみ取り付け可能です。イモビ対応アダプター(別売品 A-80)が必要です。

●L端子、Pポジションインジケータの情報は2/2ページを参照してください。

●全車ドアロック制御の取り付けが可能です。

VE-*K*, キーレスエントリー(A-17SF)標準添付の機種 ⇒ 多重通信車用ドアロック・アンロックアダプター A-71 II が必要です。

キーレスエントリー(A-17SF)オプション対応の機種 ⇒ キーレスエントリー A-17SF と多重通信車用ドアロック・アンロックアダプター A-71 II が別途必要です。

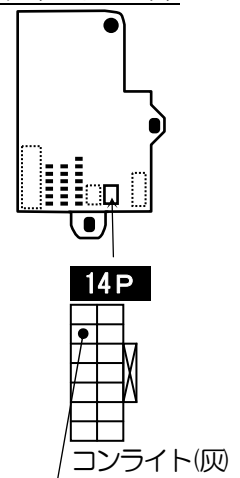
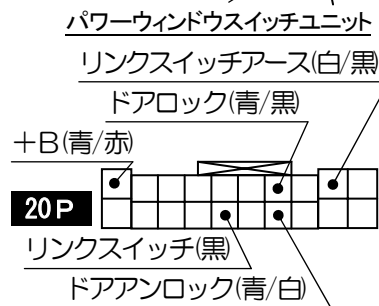
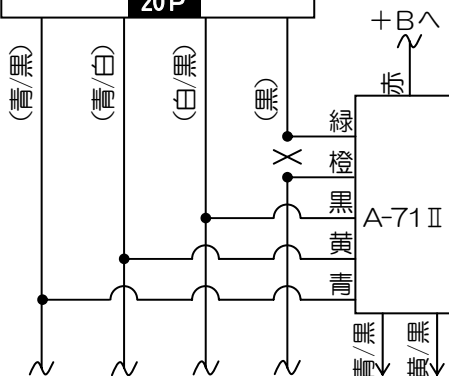
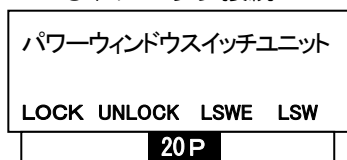
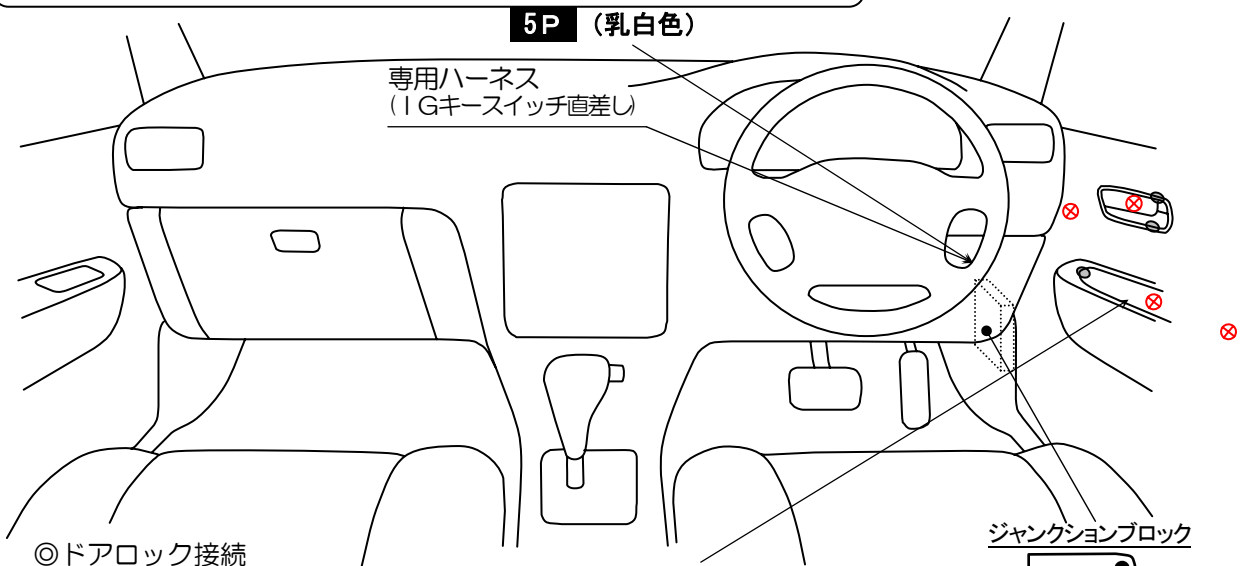
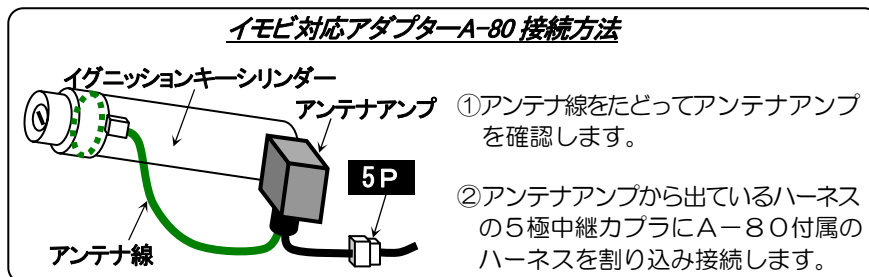

YUPITERU

Y09-1222

※ 車両によっては、上記の内容と異なる場合があります。取り付けの際は、必ず電圧などの確認を行ってください。

車種別接続情報

管理 No. T-0117 (2/2)

メーカー	トヨタ	車体型式	X11#系
車種	マークIIブリット	年式	H14.1~H19.6
専用ハーネス	T-116	エンジンイモビライザー装備車は、エンジンイモビライザー対応のエンジンスターターのみ取り付け可能です。	

●エンジンイモビライザー装備車(ターボ車【1JZ-GTE】のみメーカーオプション設定)はエンジンイモビライザー対応のエンジンスターターのみ取り付け可能です。イモビ対応アダプター(別売品 A-80)が必要です。

