

# 車種別接続情報

管理 No. F-0034

メーカー	スバル	車体型式	S32#、S33#系
車種	ディアスワゴン	年式	H21.9~H29.11
専用ハーネス	D-103R		

- P・ポジション自動検出機能は使用できません。  
ブレーキ検出線(茶)の接続をしてから、P・ポジション自動検出の設定を行ってください。  
ターボタイマー機能を使用する → Pポジションインジケータランプ配線に接続します。  
ターボタイマー機能を使用しない → フットブレーキスイッチ配線に接続します。
- 純正キーレス(ディーラーオプションを除く)付き車のみドアロック制御の取り付けが可能です。  
VE-#K\*, キーレスエントリー(A-17SF)標準添付の機種 ⇒ ドアロックアダプターA-70IIが別途必要です。  
キーレスエントリー(A-17SF)オプション対応の機種 ⇒ キーレスエントリーA-17SFとドアロックアダプターA-70IIが別途必要です。

グローブボックス奥にある  
ハーネスの中継コネクタへ

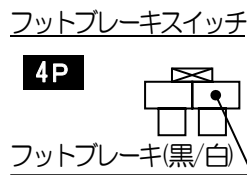
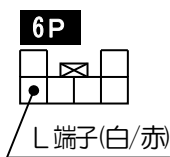

専用ハーネス  
(1Gキースイッチ直差し)

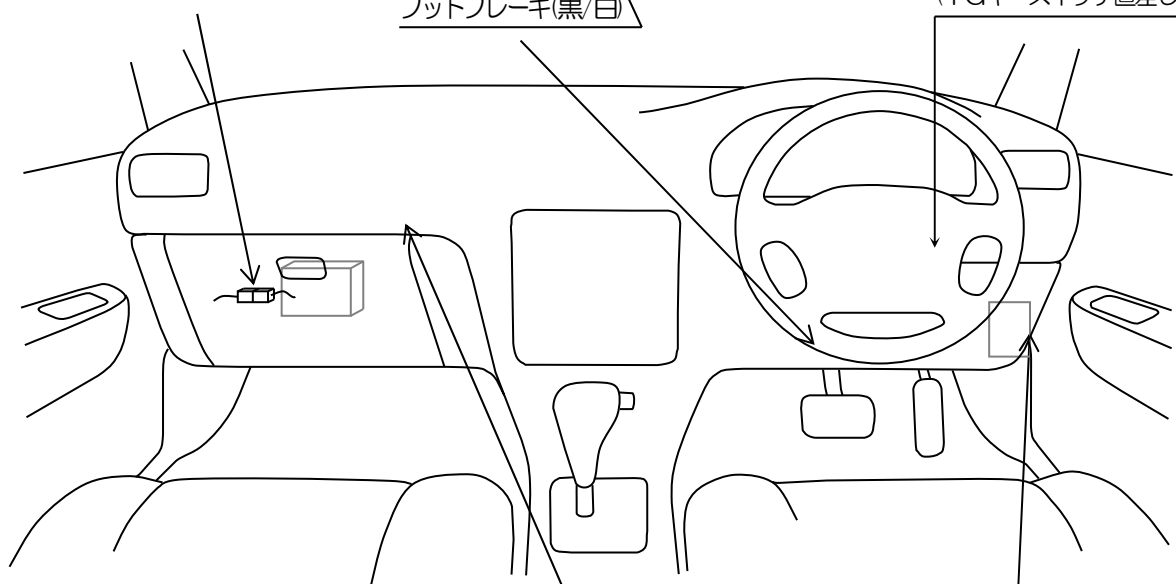

### ◎ドアロック接続

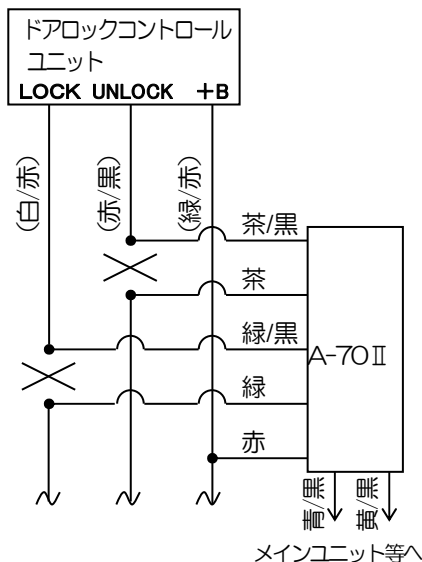

助手席グローボックス上部  
ドアロックコントロールユニット

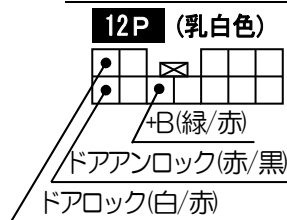

ヒューズボックス右横中継カプラ

