

# 車種別接続情報

管理 No. N-0070

メーカー	ニッサン	車体型式	MG22S
車種	モコ	年式	H18.2~H23.2
専用ハーネス	S-114		

- P・ポジション自動検出機能は**使用できません**。  
ブレーキ検出線(茶)の接続をしてから、P・ポジション自動検出の設定(ターボタイマー機能を使用しない場合の設定方法)を行ってください。  
ターボタイマー機能を使用する → Pポジションインジケータランプ配線に接続します。  
ターボタイマー機能を使用しない → フットブレーキスイッチ配線に接続します。
- エンジンの始動性が悪い(始動してもすぐ停止してしまう)ため、オルタネータ線(白線)をL端子に接続してください。
- 純正キーレス(ディーラーオプションを除く)付き車のみドアロック制御の取り付けが可能です。  
VE-#K\*, キーレスエントリー(A-17SF)標準添付の機種 ⇒ **ドアロックアダプターA-70Ⅱ**が別途必要です。  
キーレスエントリー(A-17SF)オプション対応の機種 ⇒ **キーレスエントリーA-17SF**と**ドアロックアダプターA-70Ⅱ**が別途必要です。

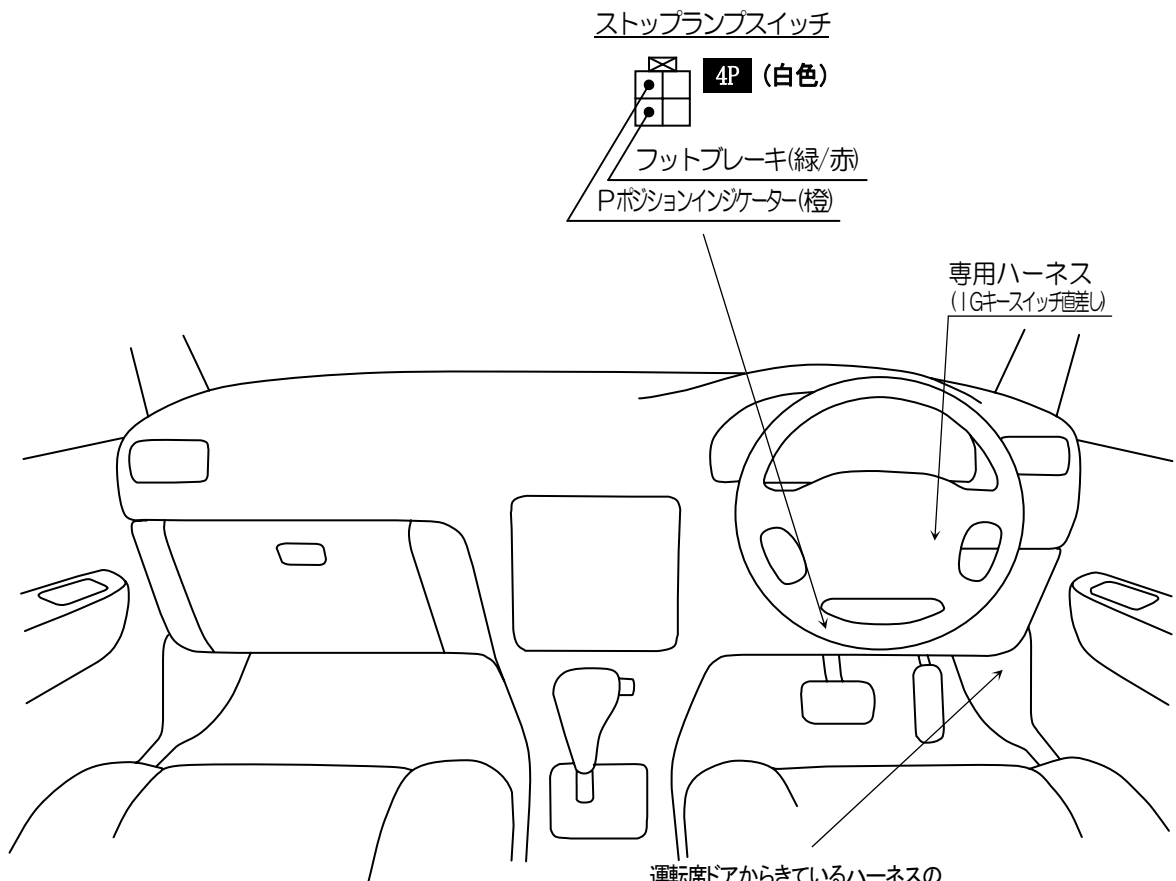

運転席ドアからきているハーネスの  
中継コネクタへ(ゴムブーツの中にあります)

### ◎ドアロック接続

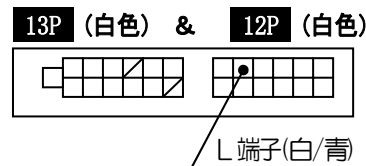
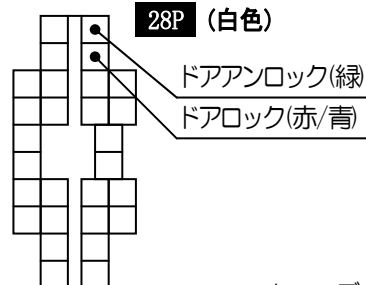
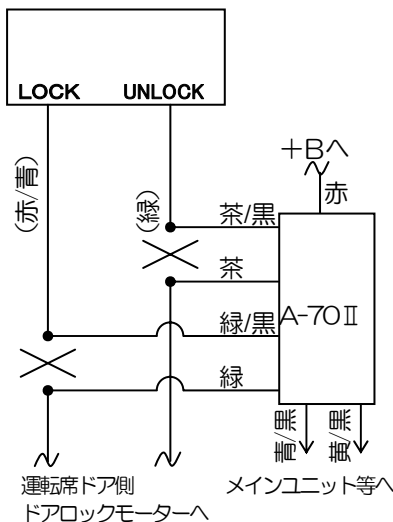

ヒューズボックス裏J/B部

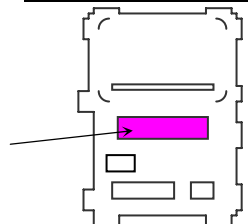

**YUPITERU**

Y11-0322

※ 車両によっては、上記の内容と異なる場合があります。取り付けの際は、必ず電圧などの確認を行ってください。