

# 車種別接続情報

管理 No. M-0028

メーカー	三菱	車体型式	V60, V70系
車種	パジェロ	年式	H15.10~H18.10
専用ハーネス	エンジンスターターの取り付けはできません。		

- 全車エンジンモビライザー標準装備のため、エンジンスターターの取り付けはできません。
- 純正キーレス(ディーラーオプションを除く)付き車のみドアロック制御の取り付けが可能です。  
 VE-\*(\*)、VE-S\*\*\*、キーレスエントリー(A-17SF)標準添付の機種 ⇒ ドアロックアダプター-A-70 II が別途必要です。  
 キーレスエントリー(A-17SF)オプション対応の機種 ⇒ キーレスエントリー-A-17SF とドアロックアダプター-A-70 II が別途必要です。

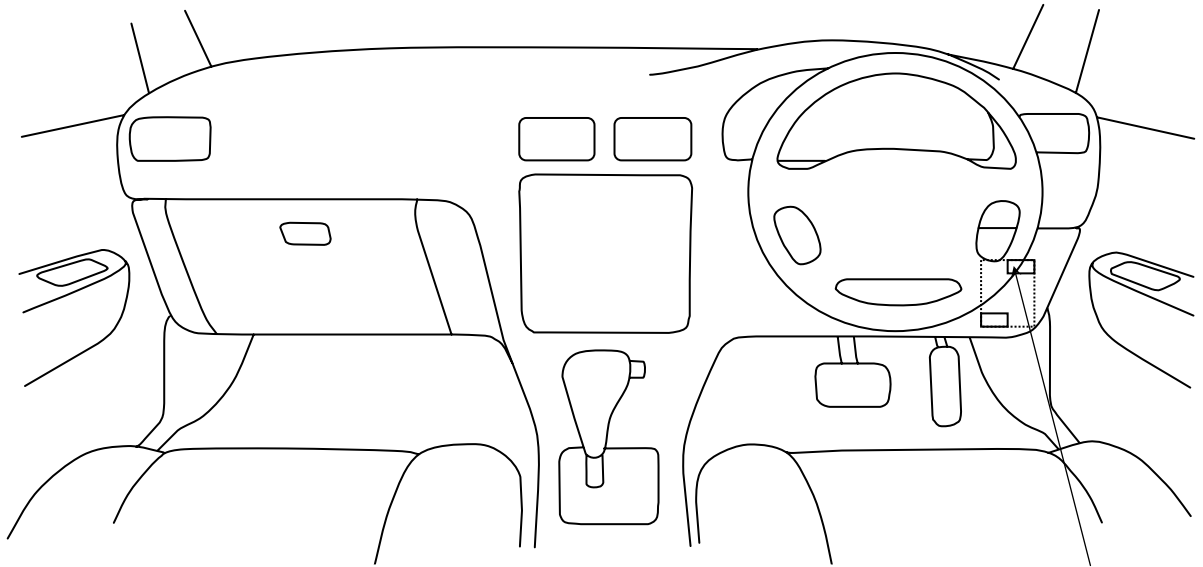

ジャンクションブロック内右上  
 ドアアンロック(青/赤)

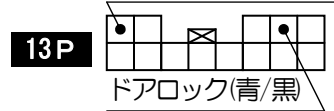

◎ドアロック接続

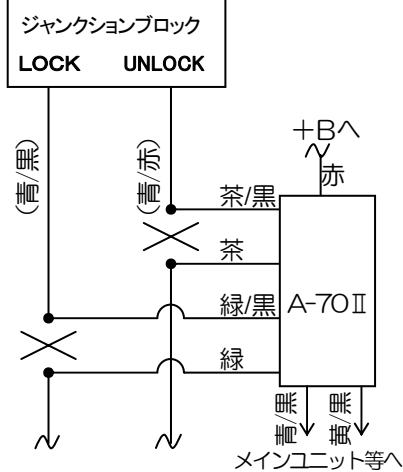

※ 車両によっては、上記の内容と異なる場合があります。取り付けの際は、必ず電圧などの確認を行ってください。