

# 車種別接続情報

管理 No. C-0039

メーカー	マツダ	車体型式	DE系
車種	デミオ (イモビライザー無し車)	年式	H19.7~
専用ハーネス	C-110		

- P-ポジション自動検出機能は**使用できません**。ブレーキ検出線(茶)をフットブレーキスイッチ配線に接続してください。
- エンジンの始動性が悪い(始動してもすぐ停止してしまう)ため、オルタネータ線(白線)をL端子に接続してください。
- 純正キーレス(ディーラーオプションを除く)付き車のみドアロック制御の取り付けが可能です。  
VE-E\*\*\*K キーレスエントリー(A-17SF)標準添付の機種 ⇒ ドアロックアダプター-A-70II が別途必要です。  
キーレスエントリー(A-17SF)オプション対応の機種 ⇒ キーレスエントリー-A-17SF とドアロックアダプター-A-70II が別途必要です。

**【i stop 装備車】**  
エンジンルーム内 バッテリー左側にあるCMユニット

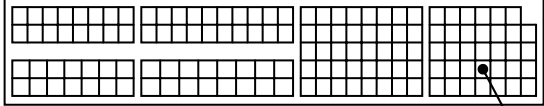

オイルプレッシャースイッチ(茶)

同じ配線色の配線があるため、注意してください

セは起動後に0V→12Vに変化

**エンジンルーム内 バッテリー横**



専用ハーネス (IGキースイッチ直差し)

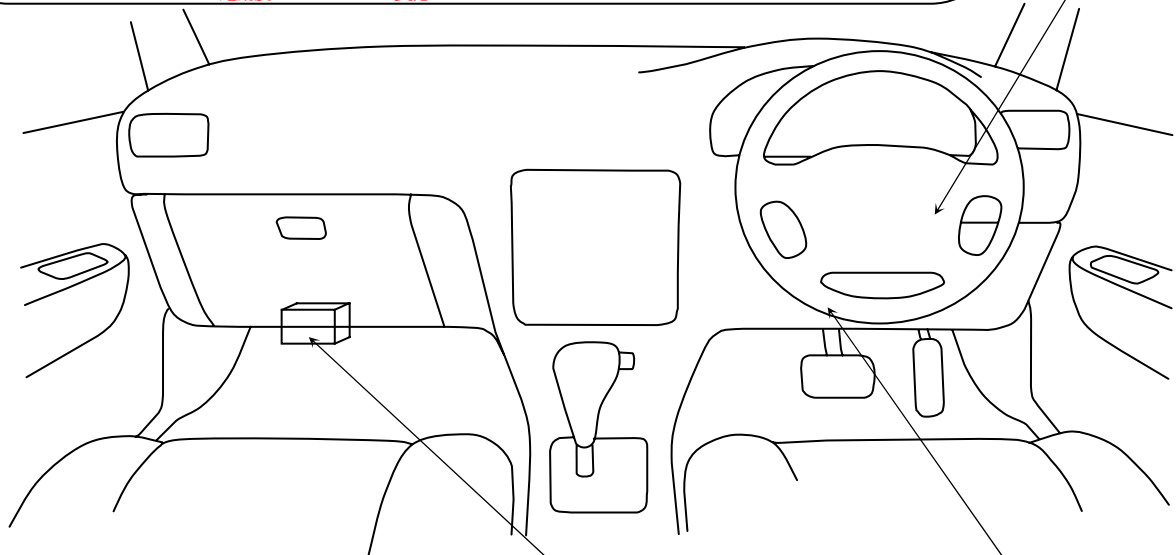

◎ドアロック接続

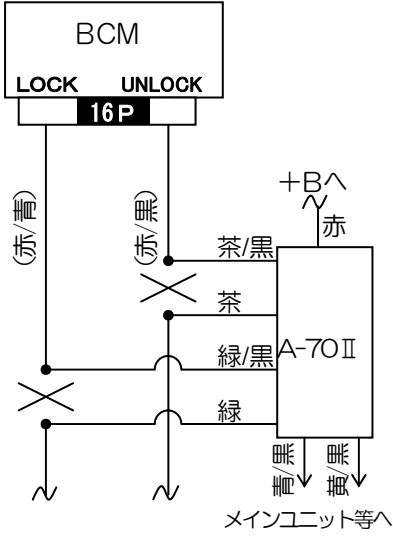

助手席足元にある  
BCMユニット

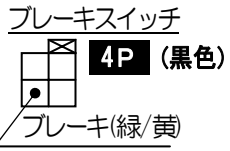
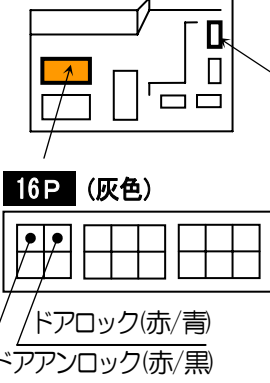

**【i stop 無し車】**

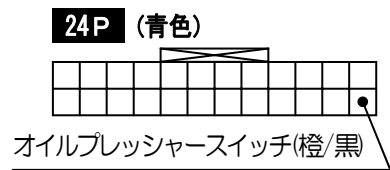

L端子の代用として接続  
i stop 装備車の場合、上記配線場所が空きとなっています

※ 車両によっては、上記の内容と異なる場合があります。取り付けの際は、必ず電圧などの確認を行ってください。