

# 車種別接続情報

管理 No. C-0036

メーカー	マツダ	車体型式	DG64W系
車種	スクラム	年式	H17.9~H27.2
専用ハーネス	S-115		

- 純正キーレス(ディーラーオプションを除く)付き車のみドアロック制御の取り付けが可能です。  
 VE-S\*\*\*、VE-\*(\*)、キーレスエントリー(A-17SF)標準添付の機種 ⇒ ドアロックアダプターA-70Ⅱが別途必要です。  
 VE-E100R、E110R ⇒ ドアロック・アンロック出力線 A-62 とドアロックアダプターA-70Ⅱが別途必要です。  
 キーレスエントリー(A-17SF)オプション対応の機種 ⇒ キーレスエントリーA-17SFとドアロックアダプターA-70Ⅱが別途必要です。
- エンジンの始動性が悪い(始動してもすぐ停止してしまう)場合は、オルタネータ線(A-60)を使用しL端子に接続してください。

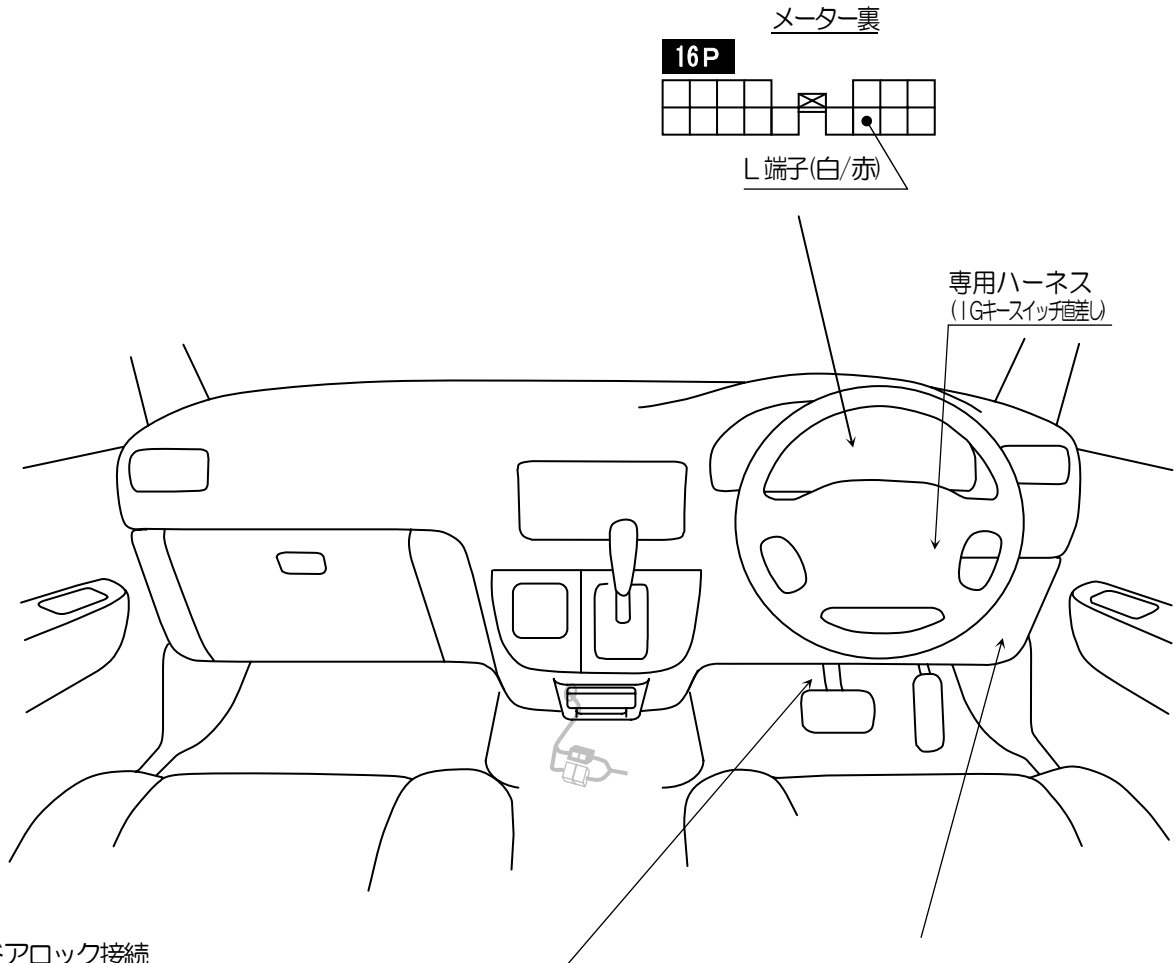

### ◎ドアロック接続

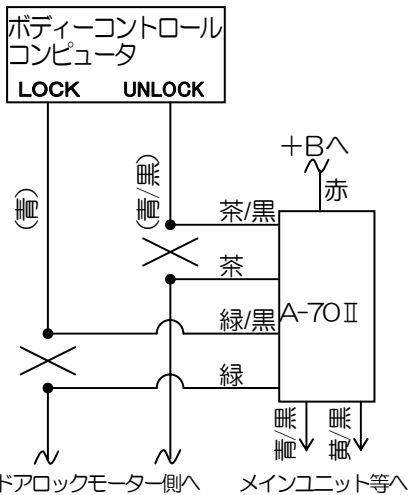

### フットブレーキスイッチ

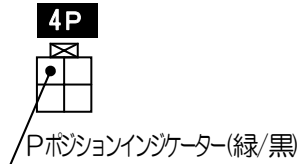

### 運転席ドアからきているハーネスの中継コネクタへ

