

# 車種別接続情報

管理 No. H-0051

メーカー	ホンダ	車体型式	BE1~4
車種	エディックス	年式	H16.7~H18.11
専用ハーネス	H-117	スマートカードキー付き車にエンジンスタートの取り付けはできません。	

**【スマートカードキー付き車】**

●エンジンスタートの取り付けはできません。

**【スマートカードキー無し車】**

●イモビライザー無し車は、専用ハーネスH-117のみでエンジンスタートの取り付けが可能です。

イモビライザー装備車は、イモビライザー対応のエンジンスタート(VE-E33E34E35E200RE220R除く)のみ取り付け可能です。イモビ対応アダプター(別売品A-88)と専用ハーネスH-117を使用して取り付け可能です。車両の動作仕様のため、エンジンスタート停止後にルームランプが点灯します。(その後自動的に消灯します)

●エンジンスタートの設定項目でIG設定をIG1に変更してください。

・次の機種はディップスイッチNo.7をONにしてください。(VE-E130R, E133R, E150R, E155R)

・次の機種はIG設定をIG2に変更してください。(VE-E300R, E330R)

・次の機種はファンクションスイッチNo.6をONにしてください。(VE-E21, E22, E23, E24, E1, E2, ZP1, VET-E25)

●エンジンスタートの設定項目でグロー時間を2秒に変更してください。

●純正キーレス(ディーラーオプションを除く)付き車のみドアロック制御の取り付けが可能です。

VE-※\*, キーレスエントリー(A-17SF)標準添付の機種 ⇒ ドアロックアダプターA-70IIが別途必要です。

キーレスエントリー(A-17SF)オプション対応の機種 ⇒ キーレスエントリーA-17SFとドアロックアダプターA-70IIが別途必要です。

**イモビ対応アダプターA-88の接続**

右図の7極と6極のカプラを外して、イモビ対応アダプター付属のハーネスをそれぞれに割り込み接続します。

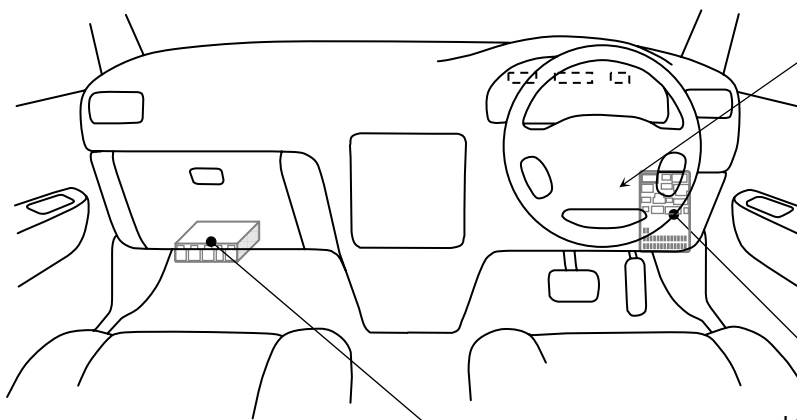
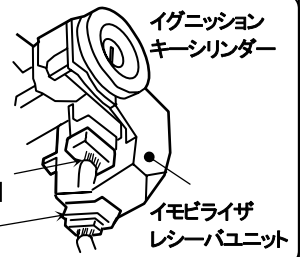
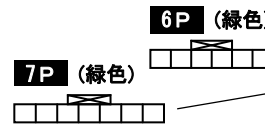

◎ドアロック接続

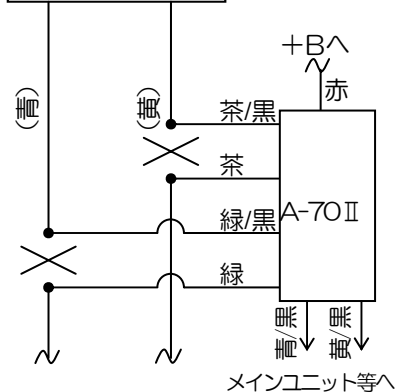
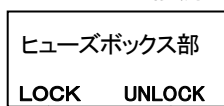

PGM-FI ECU

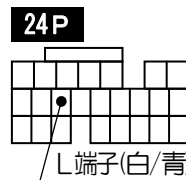

専用ハーネス

ヒューズボックス部

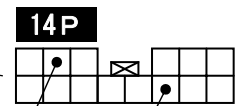

ドアロック(青)  
ドアアンロック(黄)

## ■ イモビ対応アダプター A-88 の接続方法

\*取り付けを行うスターターユニットにより、接続方法が異なりますのでご注意ください。  
接続方法は下記ようになります。

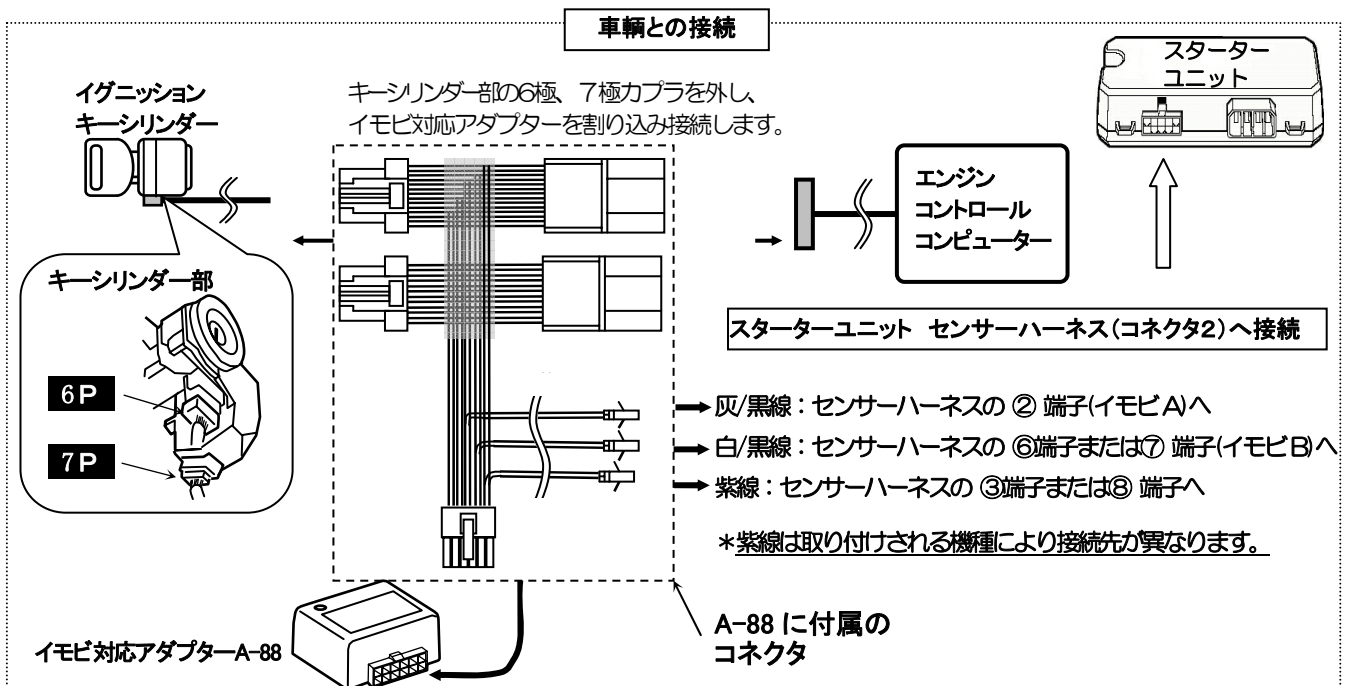

### センサーハーネスが8ピンタイプのスターターでの接続

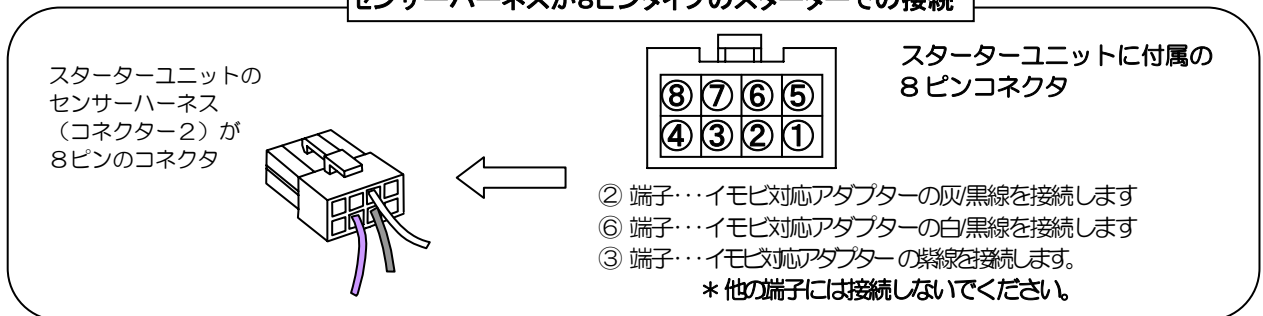

### センサーハーネスが10ピンタイプのスターターでの接続

